

easee

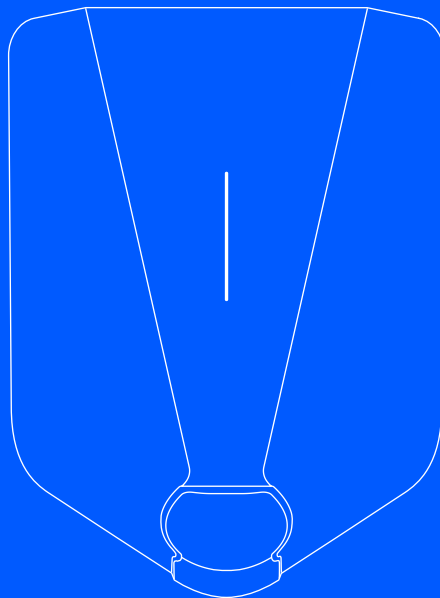

Instrukcja obsługi/montażu

Easee Home Easee Charge

Spis treści

Wprowadzenie	
Wprowadzenie	3
Omówienie produktu	4
Funkcje	5
Dane techniczne	6
<hr/>	
Bezpieczeństwo	
Zasady bezpieczeństwa	7
<hr/>	
Przed rozpoczęciem montażu	
Planowanie montażu	8
<hr/>	
Montaż	
Instrukcja montażu	10
<hr/>	
Codziennie użytkowanie i obsługa	
Jak przeprowadzać ładowanie?	16
Aplikacje i interfejsy	16
Interfejs robota ładującego	17
Konserwacja	18
Informacje użytkowe	18

WAŻNE:

Przed użyciem należy dokładnie zapoznać się z niniejszą instrukcją. Dokument należy zachować do późniejszego wykorzystania.

Wprowadzenie

Użytkowanie zgodne z przeznaczeniem

Ten produkt jest przeznaczony wyłącznie do ładowania pojazdów z napędem elektrycznym wyposażonych w akumulatory nieulegające gazowaniu.

Produkt można użytkować wyłącznie wraz z kablem ładującym zgodnym z normą IEC 62196. Produkt musi być solidnie zamontowany na ścianie lub strukturze, która umożliwi całkowite przyleganie tylnej części produktu i ma odpowiednią nośność. Produkt może być eksploatowany wyłącznie z zachowaniem zatwierdzonych parametrów pracy i w określonych warunkach środowiskowych (patrz strona 6).

Wykorzystanie w sposób inny niż określono w niniejszej instrukcji nie jest dozwolone.

Stosowane symbole



Ten symbol informuje, że dane czynności mogą być przeprowadzane wyłącznie przez wykwalifikowanego elektryka.



Ten symbol wskazuje na bezpośrednie zagrożenie dla życia i zdrowia osób ze względu na działanie energii elektrycznej. Nieprzestrzeganie tych wskazówek doprowadzi do poważnych uszczerbków na zdrowiu, w tym do obrażeń mogących zagrażać życiu.

Omówienie produktu

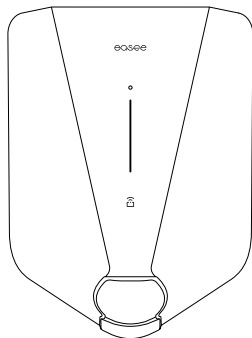

Pokrywa przednia

Chroni elementy elektroniczne przed wpływem czynników zewnętrznych.

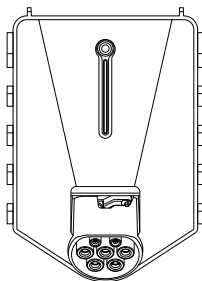

Moduł Chargeberry

Zawiera układy elektroniczne do ładowania pojazdu.

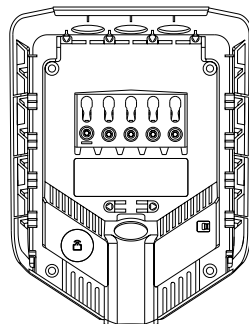

Płyta tylna

Do mocowania i podłączania do infrastruktury ładowania.

Zestaw montażowy



x2



x3



x2



x5



x4

Narzędzie



x1

Funkcje

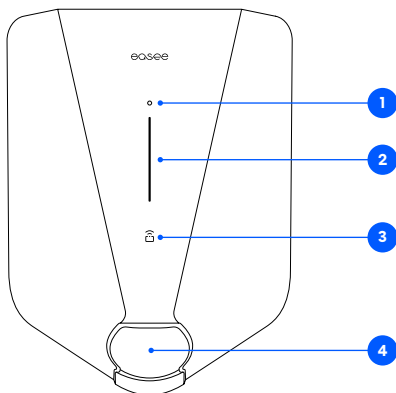

- 1. Przycisk dotykowy:** Przycisk dotykowy służy do aktywacji interfejsu Wi-Fi, który jest następnie wykorzystywany do konfiguracji płyty tylnej podczas instalacji. Tę czynność musi wykonać wykwalifikowany elektryk. Następnie interfejs Wi-Fi może być użyty jako rozwiązanie awaryjne do sterowania robotem ładującym w przypadku, gdy działa on w trybie offline (brak dostępu do Internetu i aplikacji Eeese). Przycisk dotykowy ma również dodatkowe funkcje. Inne możliwe kombinacje i funkcje dotykowe można znaleźć w internetowej bazie wiedzy.
- 2. Pasek świetlny:** Pasek świetlny informuje o bieżącym stanie robota ładującego. Więcej informacji można znaleźć na stronie 17.
- 3. Obszar odczytu RFID:** Zintegrowany czytnik RFID umożliwia kontrolę dostępu do robota ładującego i identyfikację różnych użytkowników. Można go użyć do odblokowania ładowarki kluczem Eeese Key. Więcej informacji na temat dodawania kluczy Eeese Key i zarządzania nimi można znaleźć w naszej bazie wiedzy na stronie internetowej [eese.support](https://www.eeese.com/support).
- 4. Gniazdo typu 2:** Gniazdo typu 2 jest całkowicie uniwersalne i umożliwia ładowanie każdego typu pojazdu elektrycznego przy użyciu odpowiedniego kabla. Ponadto istnieje możliwość trwałego zablokowania kabla do ładowania, dzięki czemu nie trzeba się martwić, że zostanie on skradziony.

Dane techniczne

Ogólne

Wymiary (mm): 256 × 193 × 106 (wys. × szer. × gł.)
Montaż na ścianie (mm): c/c 160 × 125 (wys. × szer.)
Temperatura robocza: od -30 °C do +50 °C
Masa: 1,5 kg

Ładowanie

Moc ładowania: od 1,4 do 22 kW
6 A, 1 faza – 32 A, 3 fazy (automatycznie dostosowywana do dostępnej mocy)
Do 7,36 kW przy 32 A, 1 faza
Do 22 kW przy 32 A, 3 fazy (sieć TN)
Punkt podłączenia: gniazdo typu 2 (IEC 62196-2)
Liczba faz: 1 lub 3 (w pełni dynamiczne ładowanie)
Napięcie: 3 × 400 V AC / 230 V AC (±10 %)
Częstotliwość sieci zasilającej: 50/60 Hz
Wbudowany licznik energii (±2 %)
Easee Home: równoważenie obciążenia do 3 jednostek na obwód
Easee Charge: równoważenie obciążenia do 101 jednostek na obwód

Czujniki i elementy wskaźnikowe

Pasek świetlny z diodami LED informuje o stanie ładowarki
Przycisk dotykowy umożliwiający ręczną regulację
Czujniki temperatury we wszystkich głównych stykach

Łączność

Wbudowana karta eSIM (LTE Cat M1 / 2G / GPRS)
Połączenie Wi-Fi 2,4 GHz b/g/n
Easee Link RF™
Kontrola ładowania przez aplikację Easee App
Czytnik karty RFID/NFC
OCPP 1.6 poprzez nasz interfejs API

Ochrona

Zintegrowane zabezpieczenie przed przecięciem zgodne z normą
EN IEC 61851-1:2019
Wbudowany wyłącznik różnicowoprądowy do ochrony przed zwarciem doziemnym (30 mA AC / 6 mA DC) zgodnie z normą EN 61008-1 oraz IEC 62955

Stopień ochronny: IP54 (stopień ochrony płyty tylnej bez pokrywy: IP22)
Wytrzymałość mechaniczna: IK10
Klasa odporności ogniowej: UL94
Klasa izolacji: II
Kategoria przepięć: III

Montaż

Układ sieciowy: TN, IT lub TT (wykrywany automatycznie)
Wyłącznik instalacyjny: zabezpieczenie przed przecięciem do 40 A (Easee Home) i 80 A (Easee Charge). Prąd zwarcia w punkcie ładowania (IkMax) nie może przekraczać 10 kA. Jeśli wymaga tego sposób instalacji, w obwodzie można zastosować zabezpieczenie różnicowoprądowe typu A.
Przekrój przewodu: do 16 mm² (pojedynczy przewód) / do 10 mm² (połączenie równoległe)
Średnica kabla: 8–22 mm
Moment dokręcania zacisków: 5 Nm
Długość zdjętej izolacji: 12 mm

Zasady bezpieczeństwa

Przed montażem i użytkowaniem urządzenia należy dokładnie przeczytać instrukcję. Należy przestrzegać następujących zasad:

Zasady bezpieczeństwa dotyczące montażu

- Ten produkt może być montowany, naprawiany lub serwisowany wyłącznie przez wykwalifikowanego elektryka. Należy przestrzegać wszystkich obowiązujących lokalnych, regionalnych i krajowych przepisów dotyczących instalacji elektrycznych.
- Zagrożenie życia w związku z obecnością wysokiego napięcia. Nie wolno modyfikować elementów, oprogramowania oraz kabli połączeniowych w żaden sposób.
- Nie wolno przeprowadzać prac montażowych w obszarach zagrożonych wybuchem oraz narażonych na działanie wody.
- Produkt musi zostać zamontowany w stałej lokalizacji. Elementy przyłączeniowe modułu Chargeberry i płyty tyłnej zostały zaprojektowane z myślą o ograniczonej liczbie cykli podłączania.
- Produkt musi być zamontowany na ścianie lub strukturze o wystarczającej nośności.
- Ładownica musi być zawsze zamontowana na powierzchni, która umożliwia całkowite przyleganie tyłnej części produktu.
- Gdy obwód zasilania jest zamknięty, zaciski w płycie tyłnej są pod napięciem i nigdy nie mogą w żadnym przypadku stykać się pośrednio lub bezpośrednio z czymkolwiek innym niż podłączana elektronika (moduł Chargeberry).
- W przedniej części modułu Chargeberry znajduje się kod PIN, który jest wymagany podczas procesu montażu. Po zakończeniu prac montażowych należy wkleić kod PIN na odwrocie instrukcji lub w bezpiecznym miejscu, np. na wewnętrznej stronie drzwi szafka bezpiecznikowej.

Zasady bezpieczeństwa dotyczące eksploatacji

- Zagrożenie życia w związku z obecnością wysokiego napięcia. Nie wolno modyfikować elementów, oprogramowania oraz kabli połączeniowych w żaden sposób.
- Nie wolno używać ani dotykać produktu, jeśli jest on uszkodzony lub nie działa prawidłowo.
- Wszelkie wymagane prace konserwacyjne, montażowe oraz naprawcze należy zawsze zlecać wykwalifikowanemu elektrykowi i przeprowadzać zgodnie z lokalnymi wymogami.
- W przypadku wystąpienia pożaru do gaszenia należy użyć CO₂. W celu gaszenia wodą lub pianą należy najpierw pozbawić instalację napięcia (odłączyć ją elektrycznie).
- Nie wolno czyścić robota ładującego urządzeniami wysokociśnieniowymi lub bieżącą wodą.
- Nie zanurzać produktu w wodzie lub innych płynach.
- Jeśli pasek świetlny na produkcie świeci się na czerwono, oznacza to, że wystąpiła usterka. Więcej informacji podano na stronie 17.
- Nie udostępniać produktu dzieciom do zabawy.
- Nie wolno dotykać styków gniazda typu 2 lub wkładać do produktu obcych przedmiotów.
- Nie wolno używać kabla ładującego, jeśli jest on uszkodzony lub nie działa prawidłowo.
- Nie używać przedłużaczy lub adapterów w połączeniu z produktem.
- Kabel do ładowania można odłączać od robota ładującego wyłącznie poprzez pociągnięcie uchwytu wtyczki, a nie poprzez pociągnięcie kabla.
- Należy upewnić się, że kabel do ładowania nie naraża osób na potknięcie i nie jest narażony na najechanie przez samochód.
- W celu zapewnienia optymalnego działania niezależnie od warunków atmosferycznych należy unikać wystawienia na bezpośrednie działanie światła słonecznego.
- Nie używać produktu w pobliżu silnych pól elektromagnetycznych lub w bezpośrednim sąsiedztwie przekaźników radiowych.

Planowanie montażu



OSTRZEŻENIE! Ten produkt może być montowany, naprawiany lub serwisowany wyłącznie przez wykwalifikowanego elektryka. Należy przestrzegać wszystkich obowiązujących lokalnych, regionalnych i krajowych przepisów dotyczących instalacji elektrycznych.

Przed zamontowaniem zaleca się rozważenie przyszłych potrzeb w zakresie ładowania, aby umożliwić łatwą rozbudowę w przyszłości.

Jeśli kilka robotów ładujących jest podłączonych do tego samego obwodu, całkowity prąd jest dynamicznie rozdzielany pomiędzy nimi. Połączone roboty ładujące komunikują się między sobą bezprzewodowo, dbając o to, aby nie przekroczyć określonej wartości całkowitego prądu infrastruktury ładującego. Maksymalny prąd ładowania ustawiany jest podczas konfiguracji.

Przed rozpoczęciem montażu należy ustalić następujące kwestie.

- Gdzie powinien zostać zamontowany robot ładujący?
- Czy moc dostępna w ramach domowej instalacji elektrycznej jest wystarczająca, czy musi zostać zwiększona? Czy konieczne jest poprowadzenie nowego kabla? (Konieczne może być uzyskanie odpowiedniej zgody). Czy konieczne jest zmodernizowanie wejściowego kabla zasilającego?
- Czy planowany jest montaż dodatkowych robotów ładujących w przyszłości?
- Jak zabezpieczony jest obwód elektryczny?
- Jaka metoda montażu ma zostać zastosowana?

Podczas planowania montażu należy wziąć pod uwagę następujące czynniki

- Prawidłowy wybór metody uziemienia, przekaźników i środków ochrony (zabezpieczeń podstawowych / zwarciovych).
- Prawidłowa izolacja części wystawionych na dotyk i przewodzących.
- Określenie odpowiednich wymiarów kabli.
- Wybór zabezpieczeń nadprądowych i nadnapięciowych.
- Prawidłowe obliczenie prądu zwarciovego, jak również określenie metody zabezpieczenia instalacji przed zwarcim.

Zabezpieczenie różnicowoprądowe (RCD)

Robot ładujący wyposażony jest w zintegrowane zabezpieczenie różnicowoprądowe (RCD) zgodne z normą EN 61008-1 i IEC 62955. Odtąca ono prąd dostarczany do pojazdu elektrycznego w przypadku wystąpienia prądu szczątkowego o wartości 4-6 mA DC lub 20-30 mA AC. Aby zresetować zabezpieczenie RCD, należy odtączyć i ponownie podłączyć kabel do ładowania. Zintegrowane zabezpieczenie RCD jest automatycznie testowane i kalibrowane w regularnych odstępach czasu przez robota ładującego.

Zintegrowane zabezpieczenie RCD nie ma wpływu na działanie zewnętrznych urządzeń zabezpieczających. W przypadku odpowiednio przygotowanego obwodu, w którym do zasilania robotów ładujących używany jest kabel klasy II (podwójnie izolowany), stosowanie zewnętrznych zabezpieczeń RCD nie jest konieczne. W przypadku innych konfiguracji instalacji lokalne przepisy dotyczące okablowania mogą się różnić i należy się z nimi zapoznać.

Przestrzeganie poniższych rekomendacji pomoże uzyskać optymalne rezultaty.

- Zawsze zalecamy stosowanie instalacji 3-fazowej, jeśli to możliwe, aby przygotować rozwiązanie na przyszłe potrzeby.
- W miarę możliwości należy stosować największy dopuszczony przekrój kabla (patrz strona 6).
- Zalecamy rozważyć montaż płyt tylnych Easee Ready, jeśli planowane jest nabycie kolejnych robotów ładujących w przyszłości.

- Aby uniknąć przeciężenia głównego bezpiecznika budynku, może zastosować Easee Equalizer w celu dynamicznego równoważenia obciążenia. Odpowiednią wartość maksymalnego prądu ładowania można również ustawić podczas konfiguracji.

Uwagi specjalne dotyczące Easee Home i Easee Charge

- Oprócz zintegrowanego zabezpieczenia różnicowoprądowego (RCD) roboty ładujące wyposażone są w zintegrowane zabezpieczenie przed przeciężeniem (patrz strona 6).
- Można połączyć równolegle kilka płyt tylnych, ponieważ każdy robot ładujący posiada własne urządzenie ochronne.
- Roboty ładujące wytrzymują maksymalny prąd zwarciový (IpK, maks.) o wartości 10 kA. Podczas przeglądu instalacji należy sprawdzić, czy konieczne jest zastosowanie dodatkowych zabezpieczeń.
- Jeśli infrastruktura ładowania obejmuje więcej niż jednego robota ładującego, płyta tylna skonfigurowana jako pierwsza staje się jednostką główną.
- Jeśli zainstalowane są więcej niż 2 jednostki, jednostka główna powinna być umieszczona w środkowej części instalacji (jeśli to możliwe) dla zapewnienia optymalnej komunikacji Easee Link.

Uwagi techniczne dotyczące Easee Home

- Obwód z jednym lub kilkoma robotami ładującymi może być zabezpieczony bezpiecznikiem do 40 A, o ile nie zostanie przekroczony maksymalny prąd zwarciový (IpK, maks.) wynoszący 10 kA.
- W przypadku Easee Home obsługiwane są maksymalnie 3 roboty ładujące w ramach jednego obwodu.

Uwagi specjalne dotyczące Easee Charge

- Obwód z jednym lub kilkoma robotami ładującymi może być zabezpieczony bezpiecznikiem do 80 A, o ile nie zostanie przekroczony maksymalny prąd zwarciový (IpK, maks.) wynoszący 10 kA.

- W przypadku Easee Charge obsługiwanych jest maksymalnie 101 robotów ładujących w ramach jednego obwodu.
- **Site Key:** podczas montażu należy użyć klucza Site Key, aby przypisać roboty ładujące do właściwej lokalizacji w chmurze Easee Cloud. Klucz Site Key zostanie automatycznie wygenerowany podczas tworzenia nowej lokalizacji ładowania za pomocą aplikacji Easee Installer. Można go również uzyskać, tworząc nową lokalizację ładowania pod adresem easee.cloud.

Dom, sieć elektroenergetyczna i pojazd elektryczny

Robot ładujący automatycznie dostosowuje się do sieci energetycznej, samochodu elektrycznego i mocy instalacji elektrycznej. W poniższej tabeli podano, jakiego efektu ładowania można się spodziewać w zależności od instalacji i sytuacji. Tabela ma ma wyłącznie charakter orientacyjny.

UWAGA! Rodzaj instalacji oraz przekroje przewodów muszą zostać ustalone przez wykwalifikowanego elektryka zgodnie z obowiązującymi lokalnymi, regionalnymi i krajowymi przepisami dotyczącymi instalacji elektrycznych.

Obciążenie	Moc ładowania	
Natężenie prądu (A)	1 faza (kW)	3 fazy (kW) ¹
6	1,4	4,1
8	1,8	5,5
10	2,3	6,9
13	3,0	9
16	3,7	11
20	4,6	13,8
25	5,8	17,3
32	7,4	22

¹ Przykład dla 400 V TN, wartości będą różne dla różnych typów sieci.

Instrukcja montażu



OSTRZEŻENIE! Ten produkt może być montowany, naprawiany lub serwisowany wyłącznie przez wykwalifikowanego elektryka. Należy przestrzegać wszystkich obowiązujących lokalnych, regionalnych i krajowych przepisów dotyczących instalacji elektrycznych.



OSTRZEŻENIE! Przed rozpoczęciem montażu należy wyłączyć zasilanie. Należy stosować najwyższą ostrożność i dokładnie przestrzegać podanych instrukcji.



Jako uzupełnienie instrukcji przedstawionych na kolejnych stronach zalecamy obejrzenie filmów dotyczących montażu dostępnych na naszej stronie internetowej: easee.support.

1 Robot tładzący Otwarcie

OSTRZEŻENIE! Przed rozpoczęciem montażu należy zapoznać się z zasadami bezpieczeństwa (strona 7) dotyczącymi tego produktu.

1. Odgiąć dolną część gumowej osłony i umieścić dwa końce dostarczonego narzędzia w dwóch otworach w dolnej części przedniej pokrywy.
2. Pociągnąć narzędzie, aż przednia pokrywa się poluzuje, a następnie zdjąć pokrywę.
3. Chwycić gniazdo typu 2 i pchnąć do góry z odpowiednią siłą, aż do rozłączenia modułu Chargeberry.

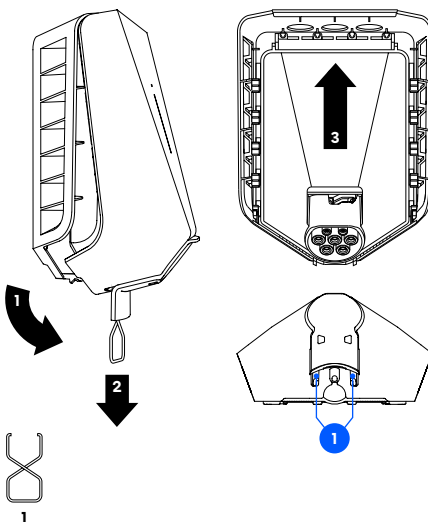

2 Płyta tylna Montaż

1. Przymocować płytę tylną do ściany lub struktury o odpowiedniej nośności, używając 4 wkrętów dołączonych do zestawu montażowego. Do montażu należy użyć odpowiednich kołków ściennych i należy przestrzegać zalecanej wysokości montażu (patrz poniżej).
2. Przed kontynuowaniem prac montażowych należy wyłączyć zasilanie.

UWAGA! Jeśli zamontowanych ma zostać kilka płyt montażowych, zalecamy zrobić to teraz.

WAŻNE! Produkt należy montować na ścianie, która umożliwiała całkowite przyleganie jego tylnej części.

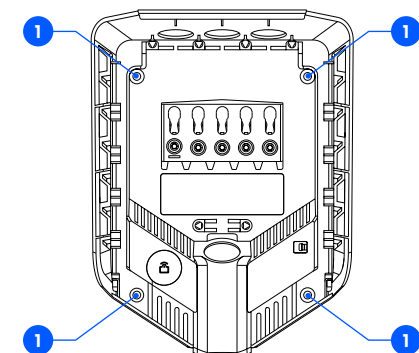

130-140 cm

Zalecana wysokość montażu

3 Płyta tylna Przygotowanie

1. Skrócić korek uszczelniający, aby dopasować go do kabla. Otwór powinien być nieco mniejszy, aby zapewnić dobre uszczelnienie.
2. Przełożyć kabel przez jeden z 4 przepustów i przymocować go do płyty tylnej dostarczonym elementem odciążającym.
3. Zamknąć wszystkie nieużywane wejścia kablowe za pomocą dostarczonych zaślepek.

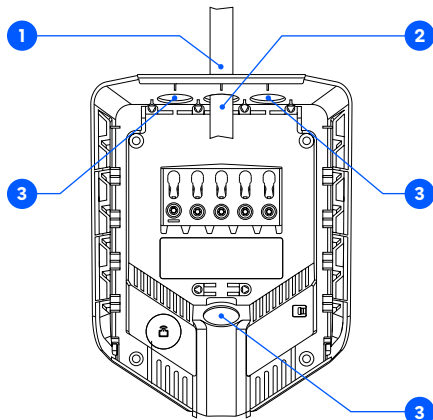

4 Płyta tylna Okablowanie

1. Zdjąć 12 mm izolacji z poszczególnych żył. Jeśli używany jest kabel z elastycznymi żyłami, zaleca się stosowanie tulejek do przewodów linkowych. Do zaciskania należy używać odpowiednich narzędzi.
2. Dokręcić zacisku śrubowy momentem 5 Nm.

UWAGA! Przyłączeniu równoległym wielu płyt tylnych każdy zacisk śrubowy służy jako punkt łączenia dla sąsiednich płyt. Wszystkie płyty tylne należy podłączyć, zachowując jednakową sekwencję faz. Można również zastosować zewnętrzne puszkę przyłączeniowe lub kable płaskie, jeśli jest to wygodniejsze.

UWAGA! Zaleca się przestrzeganie istniejących kodów kolorystycznych stosowanych w instalacji. W zależności od norm krajowych kolory kabli mogą się różnić od przedstawionych na ilustracjach. Ilustracje w tej instrukcji sporządzono zgodnie z normą IEC 60446.

UWAGA! Przed włączeniem zasilania należy upewnić się, że przewody są prawidłowo podłączone i dokręcone. Aby to sprawdzić, należy pociągnąć za każdy z przewodów.

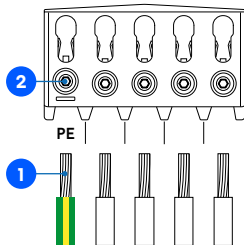

TN/TT, 3 fazy
(230/400 V)

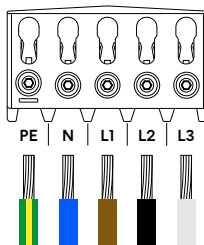

IT/TT, 3 fazy
(230 V)

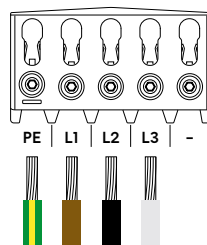

TN, 1 faza
(230 V)

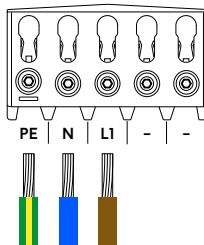

IT/TT, 1 faza
(230 V)

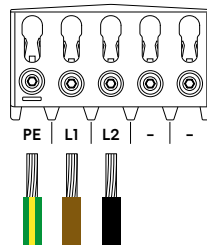

5 Płyta tylna Instalacja

1. Zeskanować kod QR, aby pobrać aplikację Easee Installer, a następnie utworzyć darmowe konto.

UWAGA! Telefon musi obsługiwać NFC.

2. Wybrać jedną z dwóch dostępnych konfiguracji lokalizacji w aplikacji Installer:

Utwórz nową lokalizację: Jeśli jest to zupełnie nowa lokalizacja, wybrać opcję „Utwórz nową lokalizację”. Należy wprowadzić szczegóły instalacji i postępować zgodnie z instrukcjami wyświetlanymi na ekranie, a po zakończeniu wrócić do tej instrukcji.



Zaktualizuj istniejącą lokalizację: Jeśli w danej lokalizacji jest już zainstalowany robot ładujący (lub kilka robotów) lub jeśli została utworzona przez operatora (Easee Charge), należy wybrać opcję „Zaktualizuj istniejącą lokalizację” i wyszukać jej adres. W sekcji „Przegląd lokalizacji” należy wybrać obwód, do którego ma należeć płyta tylna, a następnie wybrać opcję „Dodaj kolejną płytę tylną”. Należy postępować zgodnie z instrukcjami wyświetlanymi na ekranie, a po zakończeniu wrócić do tej instrukcji.

UWAGA! Jeśli obwody ładowania obejmują więcej niż jednego robota ładującego, płyta tylna skonfigurowana jako pierwsza staje się jednostką główną infrastruktury ładowania. Aby uzyskać najlepszy przepływ komunikacji, należy w pierwszej kolejności skonfigurować środkową płytę tylną.

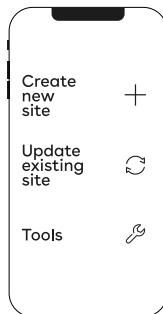

Podłączenie

1. **OSTRZEŻENIE!** Włączyć zasilanie. Zaciski płyt tylnych są teraz pod napięciem.
2. Ustawić moduł Chargeberry, tak aby wpasował się w otwory w środkowej części zamontowanej płyty tylnej.
3. Gdy moduł Chargeberry znajdzie się w odpowiednim położeniu, należy pchnąć go w dół z odpowiednią siłą, aż rozlegnie się kliknięcie.

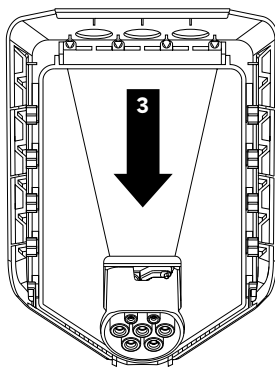
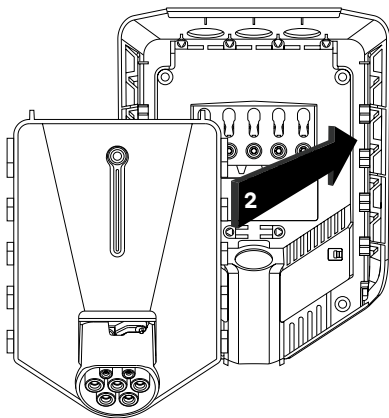

„KLIK!”

7 Pokrywa przednia

Zamykanie

Przed zamknięciem pokrywy przedniej można opcjonalnie zablokować moduł Chargeberry za pomocą kłódki (zalecany rozmiar kłódki podano na stronie 19). Zablokowanie elektroniki zwiększa poziom bezpieczeństwa (kłódka nie jest dołączona).

1. Zawiesić przednią pokrywę w górnej części płyty tylnej i pozwolić jej opaść na miejsce.
2. Pchnąć dolną część pokrywy, aż rozlegnie się kliknięcie.
3. Zagiąć dolną część gumowej ostony w dół.
4. Wkręcić śrubę blokującą w dolnej części ładowarki, aby zabezpieczyć przednią pokrywę.
5. Zamknąć gumową ostonę. Jeśli kabel jest włożony od dołu, można wyciąć odpowiedni otwór w gumowej ostonie, aby zapewnić estetyczny montaż.

Robot ładujący jest gotowy do użytku.

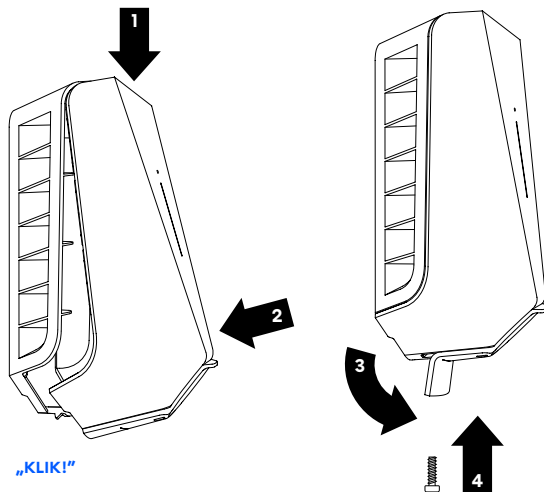
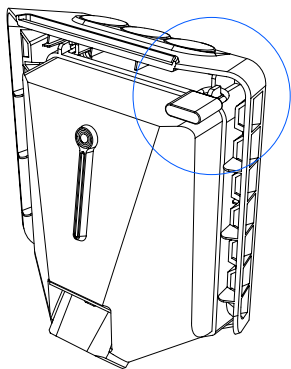

Jak przeprowadzać ładowanie?

OSTRZEŻENIE! Podczas użytkowania produktu należy przestrzegać zasad bezpieczeństwa podanych na stronie 7.

Przed użyciem robota ładującego należy upewnić się, że spełnione zostały następujące warunki:

- Wykwalifikowany elektryk prawidłowo wykonał podłączenie elektryczne.
- Ładowarka jest prawidłowo skonfigurowana.
- Oprogramowanie jest aktualne (patrz strona 17).
- Jeśli ustawiono kontrolę dostępu, należy odblokować ładowarkę za pomocą zarejestrowanego znacznika RFID lub wyłączyć ją z poziomu aplikacji Easee lub lokalnego interfejsu Wi-Fi.

1. Przed rozpoczęciem ładowania należy sprawdzić, czy kabel do ładowania i złącze nie są uszkodzone i nie zawierają zanieczyszczeń, ciąt obcych lub wilgoci.
2. Podłączyć kabel ładujący do robota ładującego i samochodu elektrycznego. Proces ładowania rozpoczyna się i dostosowuje automatycznie do samochodu elektrycznego oraz dostępnej w danym momencie energii zgodnie z konfiguracją.

Jeśli samochód nie rozpoczyna ładowania, należy sprawdzić, czy ładowanie jest włączone w samochodzie i czy złącza są prawidłowo podłączone. Jeśli ładowanie nadal się nie rozpoczyna, należy sprawdzić możliwą przyczynę na stronie 17.

Inteligentne ładowanie

Niektórzy operatorzy zapewniają funkcję inteligentnego ładowania, która opóźnia ładowanie do odpowiedniego punktu w czasie, często powiązane z ceną energii elektrycznej lub podobnymi mechanizmami. Gdy inteligentne ładowanie jest aktywne, pasek LED świeci się na niebiesko, a ładowanie nie rozpocznie się, dopóki kryteria ładowania określone przez operatora nie zostaną spełnione. Aby uzyskać więcej informacji i dowiedzieć się, czy usługa jest dostępna, należy skontaktować się z operatorem.

Aplikacje i interfejsy

Interfejs Wi-Fi

Interfejs Wi-Fi jest obecnie przeznaczony do lokalnej obsługi ładowarki w przypadku braku dostępu do Internetu, ale wkrótce zostanie zastąpiony lokalnym sterowaniem w aplikacji Easee, aby jeszcze bardziej ułatwić użytkownikom życie.

Aby uzyskać dostęp do interfejsu Wi-Fi, należy kierować się instrukcjami na stronie: support.easee.com/help/s/article/WiFi-Interface

Aplikacja Easee

Aplikacja Easee przeznaczona jest do codziennego użytkowania wraz z produktami Easee. Można z niej korzystać w dowolnym miejscu na świecie poprzez chmurę Easee Cloud.

Aplikację Easee można pobrać na urządzenie mobilne z systemem iOS lub Android ze sklepu z aplikacjami.



Portal Easee

Portal Easee to narzędzie przeznaczone do zarządzania jedną lub wieloma lokalizacjami Easee. Portal przeznaczony jest głównie dla właścicieli obiektów, instalatorów, administratorów, usługodawców oraz osób, które muszą zarządzać kilkoma produktami i lokalizacjami z poziomu jednego interfejsu.

Więcej informacji na temat naszych interfejsów można znaleźć na stronie internetowej [easee.support](https://support.easee.com).

Interfejs robota ładującego

Opis sygnałów świetlnych	Stan
Kolor biały – światło stałe, tylko w dolnej części 2 diody LED – jednostka główna / 1 dioda LED – jednostki podrzędne	Stan gotowości
Kolor biały – światło stałe	Podłączony samochód
Kolor biały – światło pulsujące	Ładowanie w toku
Kolor niebieski – światło stałe	Inteligentne ładowanie włączone (samochód podłączony)
Kolor niebieski – światło pulsujące	Inteligentne ładowanie w toku
Podczas uruchamiania diody LED włączają się jedna po drugiej.	Aktualizacja oprogramowania (aktualizacja może potrwać do 30 minut)
Podczas aktualizacji ładowarki jedna lub więcej diod LED będzie migać na zielono.	UWAGA! Przed wykonaniem aktualizacji oprogramowania samochód musi być odłączony.
Kolor biały – miganie	Oczekiwanie na uwierzytelnienie znacznikiem RFID. Przytrzymać znacznik RFID przy obszarze odczytu RFID robota ładującego w celu uwierzytelnienia i rozpoczęcia ładowania.
Kolor biały – szybkie miganie	Odczytano znacznik RFID (oczekiwanie na weryfikację klucza)
Kolor czerwony – światło stałe	Błąd ogólny. Odłączyć kabel do ładowania i podłączyć go ponownie do robota ładującego. Jeśli czerwone światło nadal się świeci, należy sprawdzić aplikację Easee App lub naszą bazę wiedzy ² w celu uzyskania dalszych informacji.
Kolor czerwony – światło stałe, dźwięk ostrzegawczy	Przewody są podłączone nieprawidłowo. Należy skonsultować się z wykwalifikowanym elektrykiem.
Kolor czerwony – światło pulsujące	Robot ładujący wykrył nieprawidłową temperaturę i przeszedł w tryb bezpieczny. Więcej informacji można znaleźć w naszej bazie wiedzy ² .
Kolor biały – miganie, tylko w dolnej części	Robot ładujący poszukuje swojej jednostki głównej. Należy sprawdzić stan jednostki głównej. Więcej informacji można znaleźć w naszej bazie wiedzy ² .
Kolor żółty – miganie, tylko w dolnej części	Robot ładujący oczekuje na konfigurację. Należy skonsultować się z wykwalifikowanym elektrykiem.

² Publiczną bazę wiedzy Easee można znaleźć na stronie internetowej [easee.support](#).

Konserwacja

Konserwacja ogólna

Jeśli produkt jest zamontowany w miejscu publicznym i jest ogólnodostępny, oprócz poniższych procedur należy przestrzegać wymagań lokalnych i krajowych (np. obowiązująca w Norwegii norma NEK400, część 6.1).

- Należy upewnić się, że na ładowarce nie ma oznak uszkodzeń mechanicznych.
- Sprawdzać w regularnych odstępach czasu, czy gniazdo typu 2 nie nosi oznak zużycia, zgodnie z lokalnymi przepisami. Jeśli styki są odbarwione lub uszkodzone, należy skontaktować się z wykwalifikowanym elektrykiem.

Czyszczenie

Produkt nie wymaga czyszczenia, aby działać prawidłowo. Jeśli jednak produkt wymaga czyszczenia ze względów kosmetycznych, jest to możliwe.

- Używać wilgotnej ściereczki i uniwersalnego środka czyszczącego do zastosowań domowych. Unikać stosowania silnych środków chemicznych, które zawierają olej lub alkohol, ponieważ spowodują odbarwienie plastiku.
- Nie stosować bieżącej wody lub strumienia wody pod wysokim ciśnieniem.

Testowanie izolacji (mogą przeprowadzać tylko wykwalifikowani elektrycy)



Testowanie izolacji należy przeprowadzić przed zamontowaniem modułu Chargeberry w płycie tylnej. Testowanie izolacji obwodu z modułem Chargeberry zainstalowanym w płycie tylnej może doprowadzić do uszkodzenia elektroniki lub wpłynąć negatywnie na odczyt.

Informacje użytkowe

Gwarancja

Urządzenie jest wolne od wad materiałowych i spełnia wymagania przepisów ustawowych i wykonawczych dotyczących ochrony konsumenta obowiązujących w kraju, w którym produkt został zakupiony. Wszystkie prawidłowo zamontowane urządzenia Easee są objęte naszą 3-letnią* ograniczoną gwarancją. Jeśli ładowarka wymaga naprawy w tym okresie gwarancyjnym, należy skontaktować się z dystrybutorem Easee. Więcej informacji można znaleźć na stronie [easee.support](https://www.easee.com/support).

* W niektórych krajach może obowiązywać rozszerzona gwarancja.

Bezpieczeństwo

Produkt musi zostać zamontowany zgodnie z lokalnymi przepisami dotyczącymi instalacji elektrycznych niskiego napięcia. Produkt został zaprojektowany i przetestowany zgodnie z normami EN 61851 dotyczącymi systemów ładowania przewodowego pojazdów elektrycznych. Produkt zawiera wbudowany wyłącznik RCD zdolny do bezpiecznego przzerwania obwodu w przypadku wystąpienia prądu różnicowego 30 mA AC lub 6 mA DC, zgodnie z normami IEC 61008 i IEC 62955.

Normy

Easee Home i Charge są zgodne z dyrektywą niskonapięciową 2014/35/UE, dyrektywą o urządzeniach radiowych 2014/53/UE, dyrektywą EMC 2014/30/UE i dyrektywą RoHS 2011/65/UE. W Wielkiej Brytanii urządzenie Easee Charge jest zgodne z brytyjskimi przepisami dotyczącymi inteligentnego ładowania. Pełny tekst deklaracji zgodności UE, oświadczenia zgodności z brytyjskimi przepisami dotyczącymi inteligentnego ładowania oraz dokumentacji technicznej dostępny jest na następującej stronie internetowej: [easee.support](https://www.easee.com/support).

Maks. moc nadawania

Nadajnik radiowy: 100 mW przy 863-870 MHz. **Wi-Fi:** 50 mW przy 2,4-2,472 GHz. **GSM:** 2 W przy 880-915 MHz, 1 W przy 1710-1785 MHz, 200 mW przy 703-748 MHz, 832-862 MHz, 880-915 MHz, 1710-1785 MHz i 1920-1980 MHz.

Cykli życia produktu

Transport: Ładowarka powinna być zawsze transportowana w oryginalnym opakowaniu. Na wierzchu pudełka nie należy przechowywać żadnych innych przedmiotów poza ładowarkami Easee. W przypadku upuszczenia lub uderzenia pudełka należy przeprowadzić kontrolę wzrokową w celu sprawdzenia potencjalnych uszkodzeń.

Składowanie: Elementy elektroniczne są hermetycznie zamknięte i nie ulegną uszkodzeniu w przypadku przechowywania w wilgotnych pomieszczeniach. Jednak w celu utrzymania opakowania i jego zawartości w dobrym stanie zalecamy przechowywanie w umiarkowanej temperaturze, w suchym i dobrze wentylowanym miejscu. Wilgotność względna nie powinna przekraczać 80%. Nie powinny być obecne gazy o działaniu korozyjnym. Warunki przechowywania i transportu nie mogą przekraczać wartości granicznych podanych w danych technicznych ładowarki (patrz strona 2).

Demontaż: Przed wyłączeniem zasilania należy zresetować urządzenie do wartości fabrycznych. Tę czynność wykonuje się z poziomu aplikacji Installer. Demontaż może przeprowadzać wyłącznie wykwalifikowany elektryk. Przed rozpoczęciem demontażu źródło zasilania ładowarki musi zostać odizolowane. Aby prawidłowo zdemontować robota ładującego, należy odnieść się do instrukcji montażu i wykonać podane kroki w odwrotnej kolejności.



Utylizacja: Urządzenia elektroniczne nie mogą być wyrzucane razem z odpadami domowymi. W okolicy użytkownika mogą być dostępne punkty bezpłatnie przyjmujące stare urządzenia. Należy przestrzegać lokalnych przepisów dotyczących prawidłowej i przyjaznej dla środowiska utylizacji. Jeśli stary sprzęt elektroniczny zawiera dane osobowe, użytkownik

odpowiada za ich usunięcie przed przekazaniem urzędzenia.

Wymiary kłódki

Maksymalna całkowita wysokość kłódki: 56 mm.
Wysokość patąka (wymiar zewnętrzny): 19-20 mm.
Grubość patąka: 3.2-4 mm.

Ochrona danych

Kiedy produkt łączy się z Internetem, dane osobowe przesyłane są do firmy Easee AS. Więcej informacji na temat ochrony danych przekazywanych jest podczas konfiguracji robota ładującego.

Naprawa

Jeśli konieczna jest naprawa ładowarki, prosimy skontaktować się z dystrybutorem Easee.

Zwroty i reklamacje

W sprawie zwrotów lub reklamacji należy skontaktować się z dystrybutorem lub działem obsługi klienta Easee.

Obsługa klienta

Najnowsze instrukcje obsługi, odpowiedzi na najczęściej zadawane pytania oraz przydatne dokumenty i filmy dotyczące produktów dostępne są na stronie internetowej [easee.support](#).

Dane kontaktowe

Easee AS
Grenseveien 19
4313 Sandnes, Norwegia
Nr org.: 920 292 046

Dodatkowe informacje kontaktowe dla danego kraju dostępne są na stronie internetowej [easee.com](#).

INFORMACJE ZAWARTE W NINIEJSZYM DOKUMENCIE
MOGĄ ULEC ZMIANIE BEZ UPZEDNIEGO
POWIADOMIENIA.

Najnowszą wersję tej publikacji można pobrać ze strony
<http://easee.support>

Żadna część niniejszej publikacji nie może być
powielana ani przekazywana w jakiegokolwiek postaci
lub za pomocą jakichkolwiek środków elektronicznych
lub mechanicznych, w tym, między innymi, poprzez
kopiowanie, nagrywanie, odzyskiwanie danych lub
rozpowszechnianie w sieciach komputerowych, bez
uzyskania pisemnej zgody od firmy Easee AS.

Easee oraz wszystkie inne nazwy produktów i hasła
reklamowe Easee są znakami towarowymi lub
zarejestrowanymi znakami towarowymi firmy Easee
AS. Produkty Easee mogą być chronione przez jeden lub
więcej patentów.

Nazwy wszystkich pozostałych produktów lub
usług użyte w tym dokumencie mogą być znakami
towarowymi lub usługowymi ich odpowiednich
właścicieli.

Ilustracje produktu i interfejsu użytkownika są
przykładowe i mogą różnić się od rzeczywistego
wyglądu urządzenia.

Lipiec 2022 r. - wersja 5.02
© 2019 by Easee AS. Wszelkie prawa zastrzeżone.

easee

Easee AS
Grenseveien 19
4313 Sandnes, Norwegia
www.easee.com